

PROTECT.

RANGER E “Eagle”

Horizontalni cjepač drva

PERFORM.

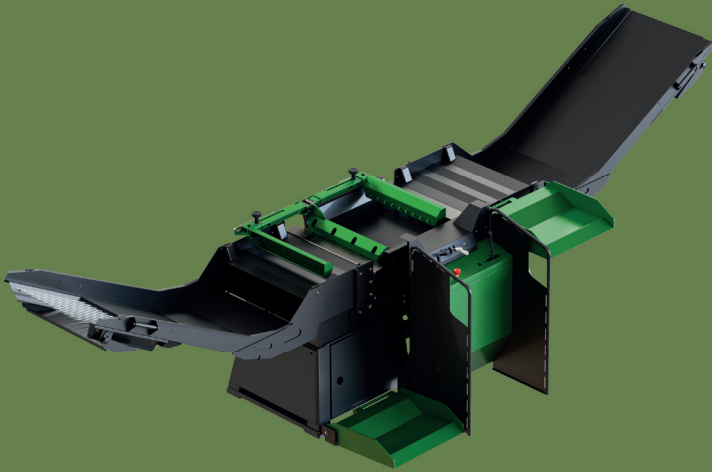

PRESERVE.

Otkrivajte punu snagu prirode s našom šumarskom opremom. Dizajnirana je za najteže izazove u šumi. Preuzmite kontrolu i postavite nove standarde. Ne slijedite druge - budite vođa uz pomoć naše vrhunske opreme, koja je izrađena za izdržljivost i učinkovitost.



ROBUST
RANGER

TEHNIČKI PODACI

RANGER E 250 EK Horizontalni cijepač drva

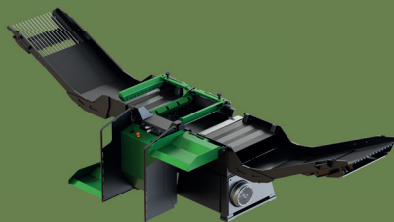

Pogon		kardan, električni motor
Pumpa		od lijevanog željeza, Hi-Lo
Motor	kW	9,2 / 15
Snaga cijepanja	t	25
Upravljanje oštricom za cijepanje		Ranger Velocity™*
Maksimalna dužina obradka	mm	250 - 570
Maksimalni promjer obradka	mm	600
Kapacitet hidrauličkog ulja	l	74
Dimenzije (V / Š / D)	mm	1150 / 2010 / 1200
Radne dimenzije (V / Š / D)	mm	1450 / 5300 / 1500
Težina	kg	1270
Namjena		profesionalna

**Automatsko podešavanje brzine*

**PERFORM. PROTECT.
PRESERVE.**

