

REDUCE.

REUSER PD 1500

Vorzerkleinerer

REACT.

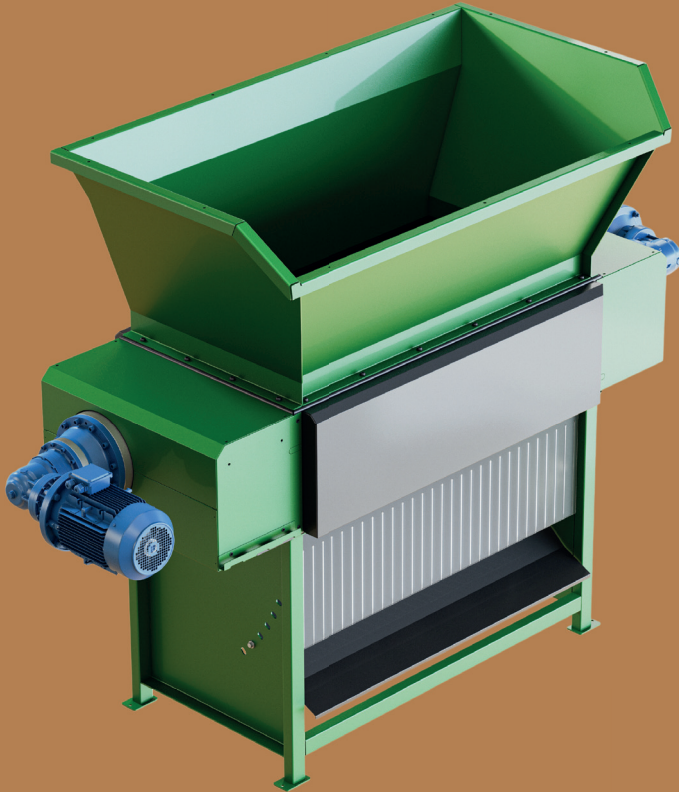

RECOVER.

Entdecken Sie Leistung und Effizienz in einem einzigen Schritt mit unseren erstklassigen Zerkleinerern! Mit fortschrittlicher Technologie und robustem Design bieten unsere Zerkleinerer außergewöhnliche Effizienz bei der Verarbeitung einer Vielzahl von Materialien. Übernehmen Sie die Kontrolle und setzen Sie neue Maßstäbe. Folgen Sie nicht – seien Sie ein Führer mit unseren Premium-Geräten, die für Langlebigkeit und Effizienz entwickelt wurden.



TECHNISCHE DATEN

REUSER PD 1500 TWIN Vorzerkleinerer

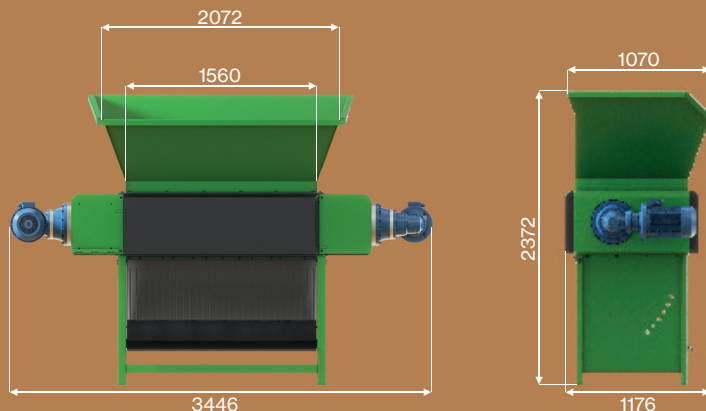

Nennleistung	kW	5,5 + 9,2
Rotor	Nr.	2
Rotorlänge	mm	1580
Anzahl der Schneidmesser	Stk.	2 x 12
Rotordurchmesser	mm	355
Rotordrehzahl	rpm	5,3 + 10,3
Einfüllöffnung am Rotor	mm	1560 x 800
Verfügbare Siebgrößen	mm	/
Hydraulikölkapazität	l	/
Abmessungen (H / B / L)	mm	2372 / 3446 / 1176
Gewicht	kg	1840

**REACT. REDUCE.
RECOVER.**

