

# SERIE MONSTER

# ROBUST

## ROTOR

Ein sorgfältig konstruierter Rotor mit einer angepassten Anzahl von Messern aus hochwertigem Stahl sorgt für einen aggressiven Materialaufnahme und maximale Produktivität.

## SIEB

Das Sieb aus Hardox® 450 in verschiedenen Größen und Formen erfüllt die Funktion der Endzerkleinerung des eingeführten Materials.

## LAMELLIERTE MESSER

Verstärkte, schräge lamellierte Messer mit Patent P-201800051 für optimale Zerkleinerung und maximale Auswirkung.

## SCHIEBER

Der hydraulische Schieber, der das Material zum Rotor schiebt, sorgt für eine kontrollierte Dosierung und eine optimale Zerkleinerung des eingeführten Materials.

## EIGENSCHAFTEN

**MONSTER** ist eine Hybridmaschine, die aus einem VORZERKLEINERER der Serie P150 TWIN POWER in Kombination mit einem ZERKLEINERER der Serie SD90XL besteht. Er steht für die effiziente Zerkleinerung einer Vielzahl von Paletten, Styropor, Kunststoffen, Abfällen und Elektrogeräten.

Der Vorzerkleinerer ist oberhalb des Zerkleinerers angeordnet, um das Volumen des Eingangsmaterials zu reduzieren, bevor es seinen Weg zum Zerkleinerer fortsetzt. Der Hauptvorteil der Monster-Zerkleinerer-Serie ist die hohe Produktivität bei der Zerkleinerung von größeren sperrigen Materialien.



## KOMBINATIONEN DER MONSTER-SERIE

MODELL + MOTORLEISTUNG

MONSTER 150 TWIN (SD90XL/22+P150/2x5,5 kW)

VERKAUFSERFOLG

## ZERKLEINERER DER SERIE MONSTER

HOLZ



PALETTEN



KUNSTSTOFF



STYROPOR





**2**<sup>\*\*</sup>  
jährige  
GARANTIE

# ROBUST **MONSTER 150** twin power

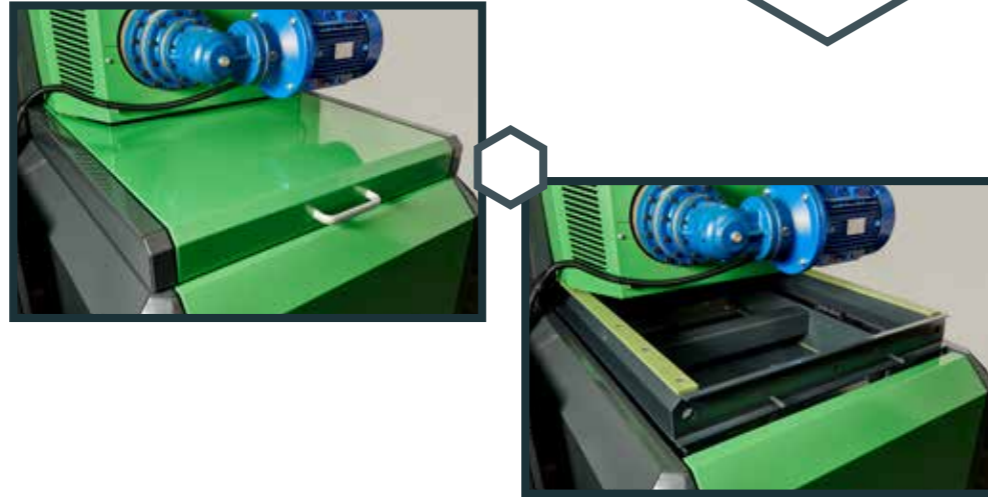

## VORTEILE

- Zerkleinerungsleistung bis zu 60 Paletten/Stunde
- einfache Wartung
- niedrige Betriebskosten
- hohe Produktivität
- leistungsstärkeres Getriebe
- **ERWEITERUNG mit einem PERSONALISIERTEN EINFÜLLTRICHTER\***

\* Zusätzliche Ausrüstung

\*\* 24 Monate oder 2000 Stunden Garantie (je nachdem, was zuerst eintritt)



## TECHNISCHE DATEN

Leistung (kW)
Durchmesser des Rotors (mm)
Arbeitslänge des Rotors (mm)
Rotordrehzahl (U/Min)
Einfüllöffnung (mm)
Zerkleinerungsöffnung (mm)
Technologie
Stromkreisschutz
Material
Öffnungen im Sieb (mm)
Kapazität *** (Holzpaletten/Stunde)
Gewicht (kg)

## MONSTER 150 TWIN POWER

30 + 11
270/355
870/1580
6+95
2072 x 1070
1560 x 800
Hybrid (2 Achsen + 1 Achse)
32 A – 80 A
Paletten, Styropor, elektronische Geräte, Autostoßstangen
10/15/30/40/50
bis 60
4200 ****

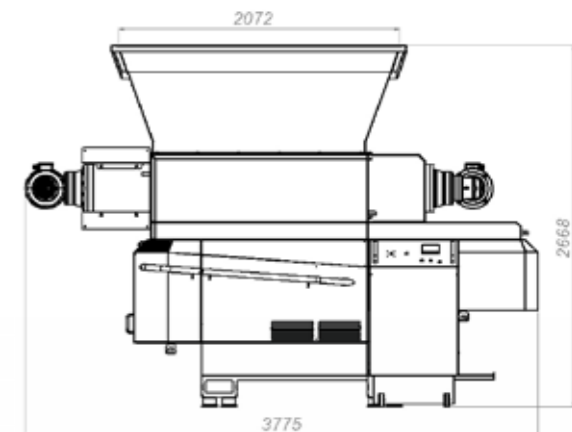
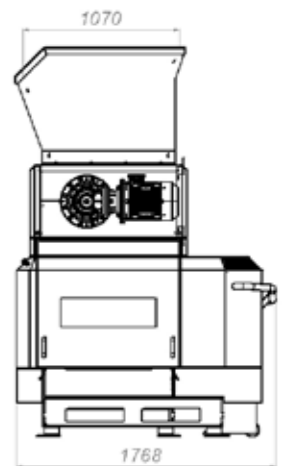

\*\*\* Abhängig von Material und Abmessungen der Paletten

\*\*\*\* SD 90 XL + Schiebeschnittstelle + P 150 TWIN POWER mit Einfülltrichter

**ZERKLEINERER DER SERIE MONSTER**

